

# Tesla

W E L D

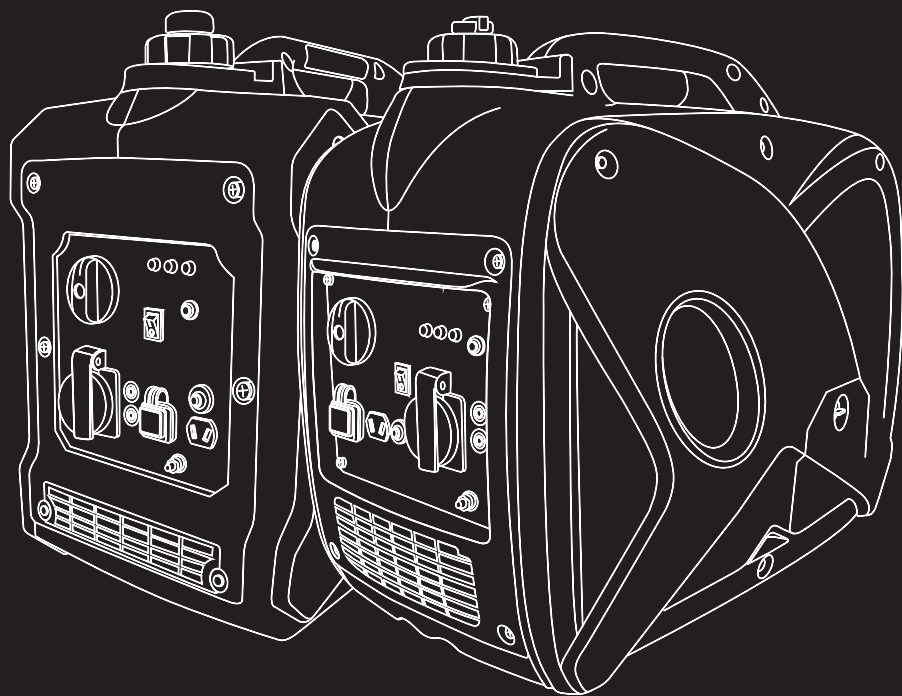

**ІНСТРУКЦІЯ  
З ЕКСПЛУАТАЦІЇ**

**ГЕНЕРАТОР БЕНЗИНОВИЙ  
ІНВЕРТОРНИЙ**

***Tesla Weld 1800/2500/3500***



# ЗМІСТ

<b>1</b>	ВСТУП .....	2
<b>2</b>	ЗАХОДИ БЕЗПЕКИ.....	3
<b>3</b>	ЗОВНІШНІЙ ВИГЛЯД ТА ОСНОВНІ ЕЛЕМЕНТИ .....	6
	3.1 Генератор .....	6
	3.2 Панель керування GL 1800.....	7
	3.3 Панель керування GL 2500.....	8
	3.4 Панель керування GL 3500.....	10
<b>4</b>	ТЕХНІЧНІ ХАРАКТЕРИСТИКИ.....	12
<b>5</b>	ПІДГОТОВКА ДО РОБОТИ .....	13
	5.1 Моторне масло .....	13
	5.2 Заправлення паливом .....	14
	5.3 Запуск двигуна і експлуатація.....	15
	5.4 Зупинка двигуна .....	17
	5.5 Обкатка двигуна .....	19
	5.6 Паралельне включення.....	19
	5.7 Загальні вказівки.....	20
<b>6</b>	ТЕХНІЧНЕ ОБСЛУГОВУВАННЯ.....	22
	6.1 Очищення пристрою .....	22
	6.2 Обслуговування повітряного фільтра.....	22
	6.3 Свічка запалювання.....	24
	6.4 Карбюратор.....	25
	6.5 Заміна масла .....	25
	6.6 Графік обслуговування.....	27
<b>7</b>	МОЖЛИВІ НЕСПРАВНОСТІ І МЕТОДИ ЇХ УСУНЕННЯ .....	28
<b>8</b>	ЗБЕРІГАННЯ.....	29
<b>9</b>	ТРАНСПОРТУВАННЯ .....	29
<b>10</b>	ГАРАНТІЙНІ ЗОБОВ'ЯЗАННЯ.....	29

## 1 ВСТУП

### **Шановний користувач! Ми вдячні Вам за вибір продукції ТМ Tesla Weld.**

Вся продукція ТМ Tesla Weld виробляється за найсучаснішими технологіями, що забезпечує її надійну і довговічну роботу за умови дотримання правил експлуатації і заходів безпеки. Обладнання Tesla Weld відрізняється ергономічною конструкцією, що забезпечує зручність його використання, витривалість і продуктивність.

Перед початком робіт будь ласка уважно вивчіть інструкцію.

Експлуатуйте обладнання відповідно до правил і з урахуванням вимог безпеки. Зберігайте інструкцію, при необхідності Ви завжди можете звернутися до неї.

Просимо звернути увагу, що дана інструкція не може охопити абсолютно усі ситуації, що можуть виникнути в процесі використання обладнання. У разі необхідності отримання додаткової інформації Ви можете звернутися в уповноважений сервісний центр компанії Tesla Weld за телефоном: +380675712323.

Генератори інверторні Tesla Weld постійно вдосконалюються, в зв'язку з цим можливі зміни, як в конструкції, так і в зовнішньому вигляді аналогічних виробів. Ці зміни мають на меті поліпшити і модернізувати виріб. Виробник залишає за собою право вносити зміни в комплектацію, конструкцію окремих деталей без попереднього повідомлення.

Генератори інверторні Tesla Weld відповідають нормативам:

- Технічного регламенту безпеки машин (ПКМУ №62 від 30.01.2013 р.)
- Технічного регламенту низьковольтного електричного обладнання (ПКМУ № 1067 від 16.12.2015 р.)
- Технічного регламенту з електромагнітної сумісності обладнання (ПКМУ № 1077 від 16.12.2015 р.)



**Пункти, позначені цим знаком, вимагають особливої уваги під час вивчення інструкції, оскільки містять важливу інформацію щодо експлуатації та безпеки.**

## 2 ЗАХОДИ БЕЗПЕКИ



**УВАГА!** Перед початком експлуатації уважно вивчіть цю інструкцію. Завжди дотримуйтесь інструкцій з безпеки, використання та технічного обслуговування генератора.

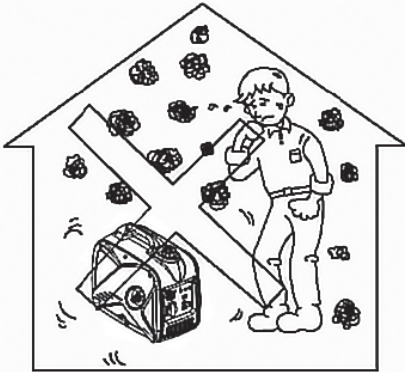

Не використовуйте генератор у закритому приміщенні



Ніколи не допускайте впливу атмосферних опадів на генератор

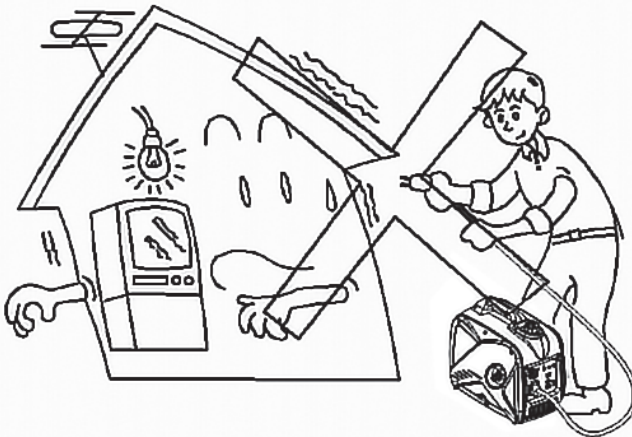

Ніколи не підключайте генератор до домашньої електромережі. Для використання у якості резервного джерела живлення потрібно відключити введення електромережі, зверніться до електрика.

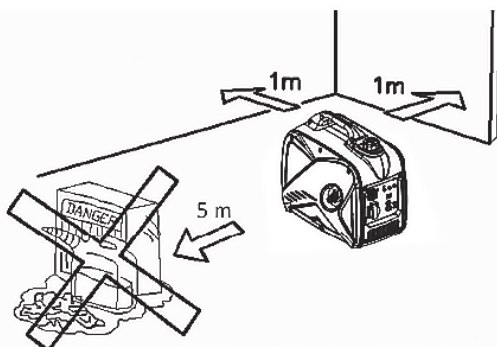

Генератор необхідно розташувати на твердій, горизонтально рівній поверхні, відстань від стін не менше 1 м, від горючих та небезпечних речовин — не менше 5 м.

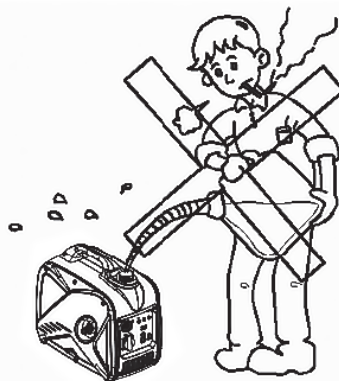

Ніколи не палить і не підносьте джерело відкритого вогню під час заправки паливом

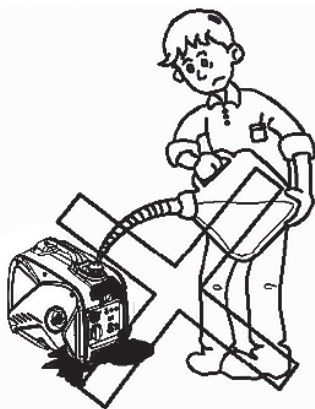

Не допускайте проливання палива, запускайте обладнання після його повного видалення та висихання.



Завжди вимикайте двигун при заправці та інших операціях з обслуговування.

## ПРАВИЛИ БЕЗБЕКИ

### 1. Вихлопні гази токсичні.

Ніколи не експлуатуйте генератор у замкнутому навіть добре вентильованому приміщенні.

### 2. Паливо, що використовується, сильно горюче і токсичне.

- Завжди зупиняйте генератор перед заправкою.
- Не заправляйте генератор поблизу відкритого вогню, не куріть під час заправлення. Генератор може стати причиною пожежі.
- Не допускайте потрапляння палива на двигун або глушник під час заправлення.
- При потраплянні палива в очі або проковтуванні палива слід негайно звернутися до лікаря. При потраплянні палива на шкіру та одяг ретельно промити з мильним розчином місця контакту та змінити одяг.
- При експлуатації та транспортуванні розташуйте генератор суворо вертикально.

### 3. Двигун та глушник сильно нагріваються, уникайте контакту.

- Розташуйте генератор у місцях, недоступних для дітей та домашніх тварин.
- Поряд з працюючим генератором не повинно бути легко займистих предметів на відстані не менше 5 метрів.
- Встановлюйте генератор на відстані не менше 1 метра від стін та великих предметів для достатнього охолодження генератора.
- Під час роботи генератора всі захисні кожухи та панелі повинні бути встановлені.
- Не транспортуйте генератор під час роботи.
- Встановлюйте генератор на рівну пряму поверхню, не закривайте вентиляційні отвори в нижній частині генератора.

### 4. Небезпека ураження електричним струмом.

- Не використовуйте генератор під дощем або снігом, поблизу басейнів, водойм, пристроїв поливу. Уникайте будь-якого потрапляння вологи на компоненти генератора.
- Не торкайтеся працюючого генератора вологими руками.
- Перед використанням обов'язково заземліть генератор. Використовуйте для заземлення мідний кабель перетином не менше 2,5 кв. мм.

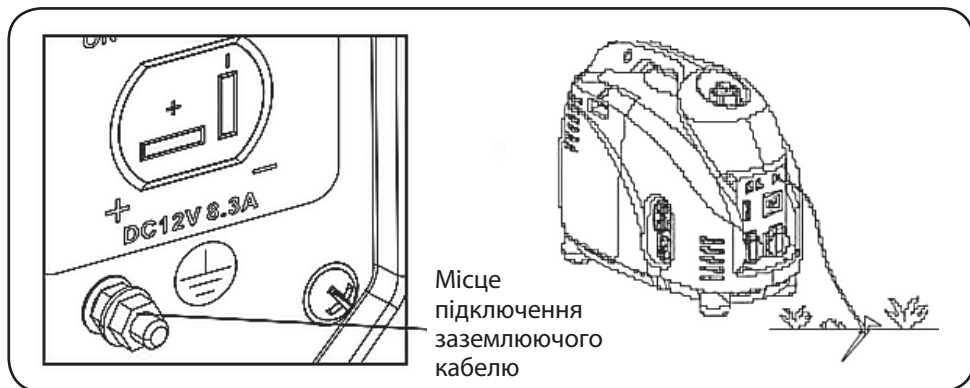

## 5. Електропідключення

- Не включати генератор у існуючу електропроводку.
- Не підключати генератор паралельно з іншими генераторами (крім моделей з виводами для паралельного підключення, переконайтеся в сумісності пристроїв).

## 3 ЗОВНІШНІЙ ВИГЛЯД ТА ОСНОВНІ ЕЛЕМЕНТИ

### 3.1 Генератор

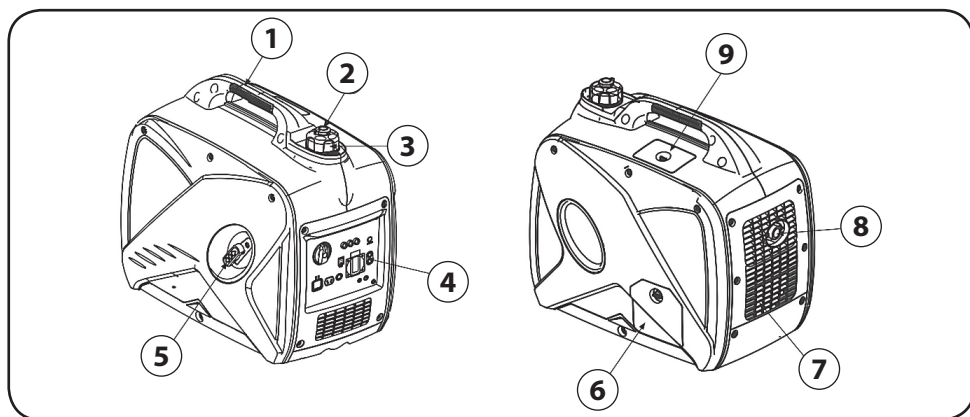

1. Ручка для перенесення.
2. Клапан вентиляції паливного бака.
3. Кришка паливного бака.
4. Панель керування.
5. Ручний пристрій запуску.
6. Кришка горловини заливки масла.
7. Решітка.
8. Глушник.
9. Роз'єм свічки запалювання.



### 3.2 Панель керування GL 1800

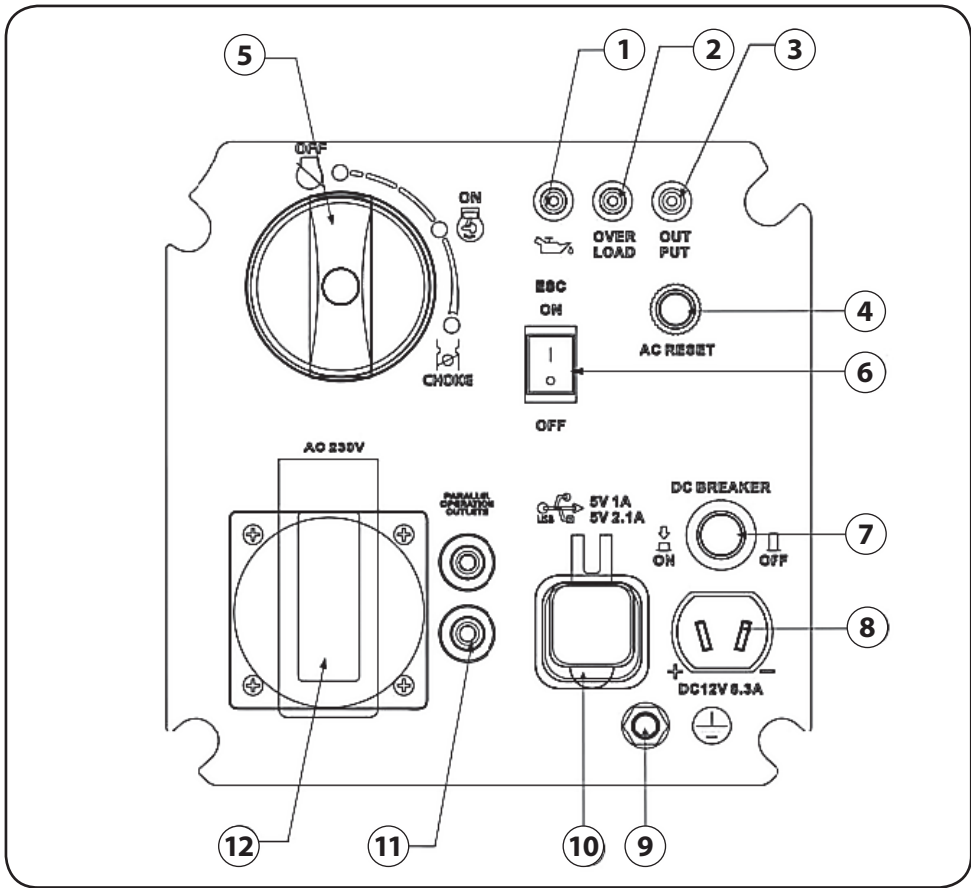

1. Індикатор низького рівня масла, при зниженні рівня масла індикатор повинен зупинити роботу двигуна, при цьому необхідно перевіряти рівень масла перед кожним використанням, щоб уникнути непередбачених зупинок під час роботи та ушкодження двигуна.

2. Індикатор перевантаження, слідкуйте, щоб потужність підключених пристроїв не перевищувала номінальну потужність генератора.

3. Індикатор вихідної напруги (AC)

4. Автомат захисту AC

5. Трипозиційний перемикач керування двигуном (1. OFF — запалення вимкнено, паливний кран закрито; 2. Запалювання увімкнено.

Повітряна заслінка карбюратора відкрита. Двигун може працювати. Основне робоче положення вимикача; 3. СНОКЕ — Запалювання увімкнено. Повітряна заслінка карбюратора закрыта для холодного запуску. Двигун може бути запущений. Положення служить лише для запуску непрогрітого двигуна.)

6. Перемикач ESC (Engine Smart Control) — керування обертами двигуна, залежно від навантаження.

7. Автомат захисту DC.

8. Розетка, вихід постійного струму DC 12V.

9. Роз'єм підключення заземлюючого кабелю.

10. Роз'єм USB 5V.

11. Роз'єм паралельного підключення.

12. Розетка, вихід змінного струму AC 230V.

### 3.3 Панель керування GL 2500

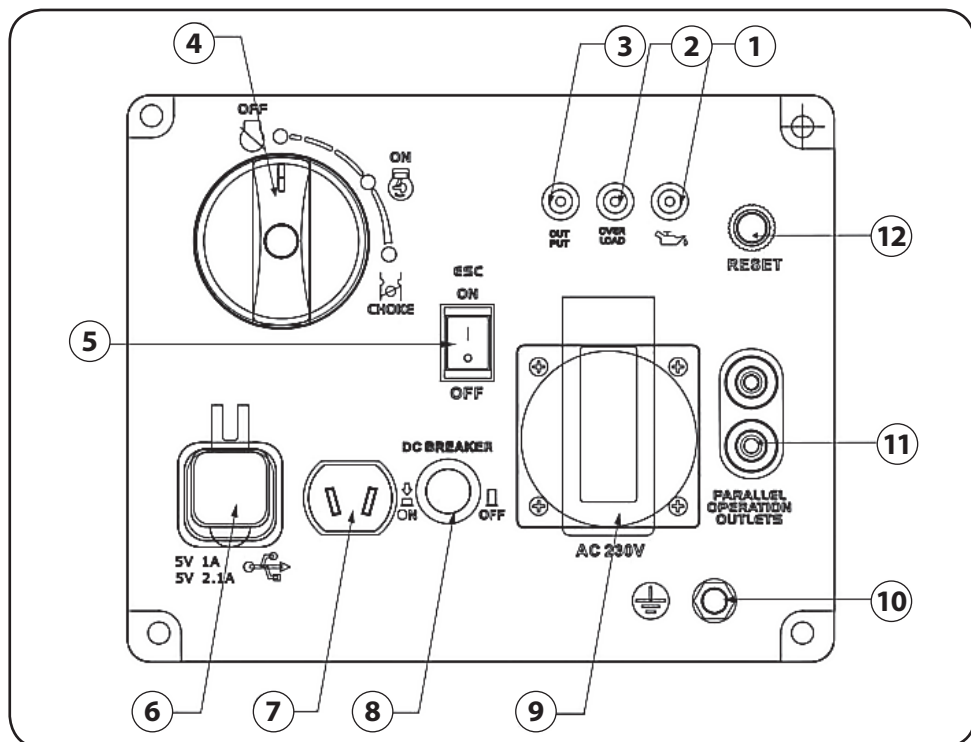

1. Індикатор низького рівня масла, при зниженні рівня масла індикатор повинен зупинити роботу двигуна, при цьому необхідно перевіряти рівень масла перед кожним використанням, щоб уникнути непередбачених зупинок під час роботи та ушкодження двигуна.

2. Індикатор перевантаження, слідкуйте, щоб потужність підключених пристроїв не перевищувала номінальну потужність генератора.

3. Індикатор вихідної напруги (AC).

4. Трипозиційний перемикач керування двигуном (1. OFF — запалення вимкнено, паливний кран закрито; 2. Запалювання увімкнено. Повітряна заслінка карбюратора відкрита. Двигун може працювати. Основне робоче положення вимикача; 3. CHOKE — Запалювання увімкнено. Повітряна заслінка карбюратора закрита для холодного запуску. Двигун може бути запущений. Положення служить лише для запуску непрогрітого двигуна.)

5. Перемикач ESC (Engine Smart Control) — керування обертами двигуна, залежно від навантаження.

У генератора є 2 режими роботи: економ (ON) режим та режим максимального навантаження (OFF). В економ-режимі при невідключеному навантаженні двигун працює на холостих обертах і автоматично збільшується при підключенні навантаження. Цей режим дозволяє трохи знизити витрату палива. Режим максимального навантаження — частота обертань колінвала номінальна (~4500 об/хв). Цей режим необхідний при епізодичному підключенні споживачів з великою реактивною складовою (насосів, компресорів та ін. електродвигунів із приводом). Якщо одночасно підключено кілька високих навантажень, переведіть клавішу регулятора в положення OFF (вимк.), щоб зменшити коливання напруги. При використанні постійного струму переведіть перемикач регулятора оборотів у положення OFF (вимк.).

6. Роз'єм USB 5V.

7. Розетка, вихід постійного струму DC 12V.

8. Автомат захисту DC.

9. Розетка, вихід змінного струму AC 230V.

10. Роз'єм підключення заземлюючого кабелю.

11. Роз'єм паралельного підключення.

12. Автомат захисту AC.

## 3.4 Панель керування GL 3500

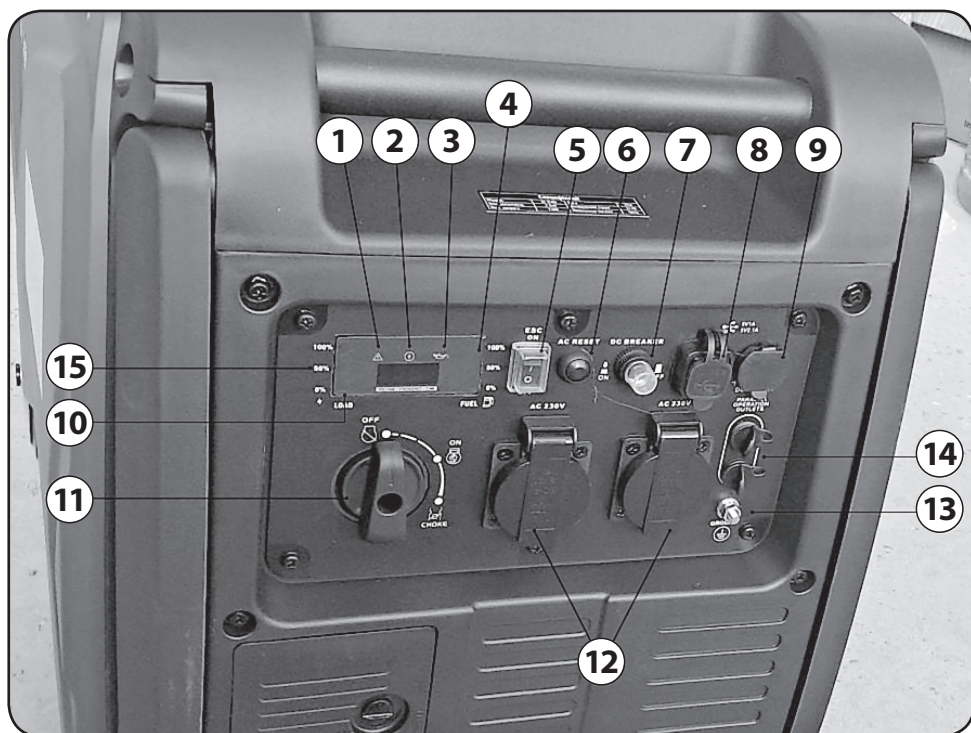

1. Індикатор перевантаження, слідкуйте, щоб потужність підключених пристроїв не перевищувала номінальну потужність генератора

2. Індикатор вихідної напруги (AC)

3. Індикатор низького рівня масла, при зниженні рівня масла індикатор повинен зупинити роботу двигуна, при цьому необхідно перевіряти рівень масла перед кожним використанням, щоб уникнути непередбачених зупинок під час роботи та ушкодження двигуна.

4. Електронний показчик рівня палива

5. Перемикач ESC (Engine Smart Control) — керування обертами двигуна, залежно від навантаження. У генератора є 2 режими роботи: економ (ON) режим та режим максимального навантаження (OFF). В економ-режимі при невідключеному навантаженні двигун працює на холостих обертах і автоматично збільшується при підключенні навантаження. Цей режим дозволяє трохи знизити витрату палива. Ре-



жим максимального навантаження — частота обертань колінвала номінальна (~4500 об/хв). Цей режим необхідний при епізодичному підключенні споживачів з великою реактивною складовою (насосів, компресорів та ін. електродвигунів із приводом). Якщо одночасно підключено кілька високих навантажень, переведіть клавішу регулятора в положення OFF (вимк.), щоб зменшити коливання напруги. При використанні постійного струму переведіть перемикач регулятора обертів у положення OFF (вимк.)

6. Автомат захисту AC.

7. Автомат захисту DC.

8. Роз'єм USB 5V.

9. Розетка, вихід постійного струму DC 12V.

10. Електронний дисплей

11. Трипозиційний перемикач керування двигуном (1. OFF — запалення вимкнено, паливний кран закрито; 2. Запалювання увімкнено. Повітряна заслінка карбюратора відкрита. Двигун може працювати. Основне робоче положення вимикача; 3. CHOKE — Запалювання увімкнено. Повітряна заслінка карбюратора закрита для холодного запуску. Двигун може бути запущений. Положення служить лише для запуску непрогрітого двигуна.

12. Розетка, вихід змінного струму AC 230V

13. Роз'єм підключення заземлюючого кабелю.

14. Роз'єм паралельного підключення.

15. Електронний показчик рівня навантаження

## 4 ТЕХНІЧНІ ХАРАКТЕРИСТИКИ

Модель*	1800	2500	3500
<b>АС</b>			
Номінальна напруга, В	220 (+/-10%)	220 (+/-10%)	220 (+/-10%)
Частота, Гц	50	50	50
Номінальна потужність, кВт	1,6	2,3	3,2
<b>DC</b>			
Номінальна напруга, В	12	12	12
Номінальний струм, А	8,3	8,3	8,3
<b>двигун</b>			
Модель	TWR80-i2	TWR120-vi	TWR210-di
Робочий об'єм, куб. см	79,7	122	212
Тип	Чотиритактний, бензиновий, одноциліндровий, з повітряним охолодженням		
Паливо	Неетильований бензин А 92		
Місткість паливного бака, л	3,5	4,5	8,3
Час безперервної роботи, г	3,5	3,0	5
Масло	Для чотиритактних двигунів, мінеральне 15W-40, напівсинтетичне 10W-30		
Об'єм масла в картері, л	0,4 (контролювати щупом)	0,4 (контролювати щупом)	0,55 (контролювати щупом)
Свічка запалювання	A5RTC/A5TC		
<b>Генератор</b>			
Габарити, мм	480×280×450	520×320×460	590×456×511
Вага, кг	17,5	23,5	45

\* У зв'язку з постійною модернізацією обладнання деякі характеристики можуть бути змінені без попереднього повідомлення, без погіршення споживчих характеристик.

## 5 ПІДГОТОВКА ДО РОБОТИ

### 5.1 Моторне масло

Генератор постачається без моторного масла. Не запускайте двигун до заправки достатньою кількістю масла. 1. Огляньте ліву бічну панель. Викрутіть гвинт (1) і зніміть кришку доступу до заливної горловини (2).

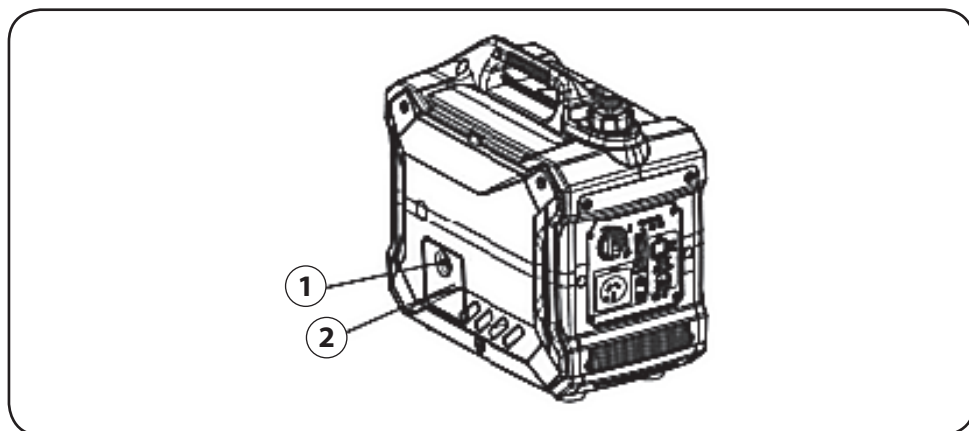

1. Викрутіть кришку-щуп (3) маслозаливної горловини.

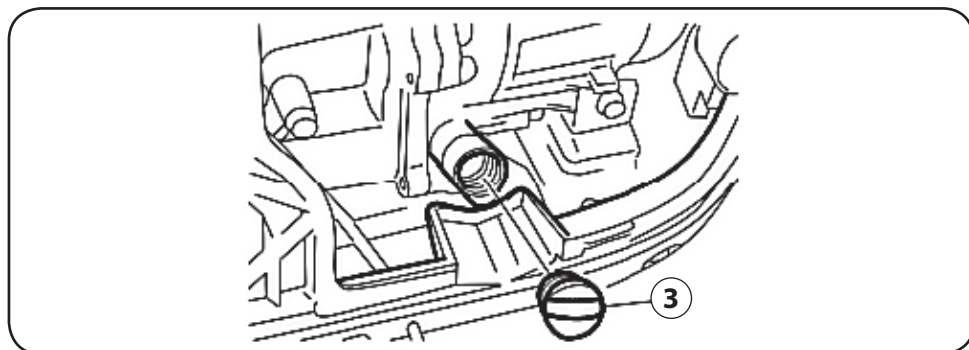

2. Залийте достатню кількість масла, проконтролюйте рівень масла за допомогою кришки-щупа. Оптимальний рівень масла — на 3-4 мм нижче від верхньої позначки на щупі. Якщо рівень масла вище верхньої позначки на щупі, його необхідно обов'язково злити до оптимального рівня.

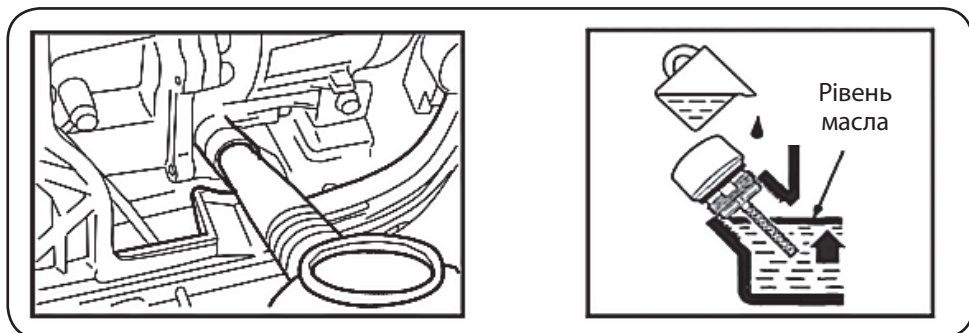

3. Закрутіть кришку-щуп (3), закрийте вікно доступу до заливної горловини (2) та зафіксуйте гвинтом (1).

## 5.2 Заправлення паливом

1. Викрутіть кришку паливного бака.

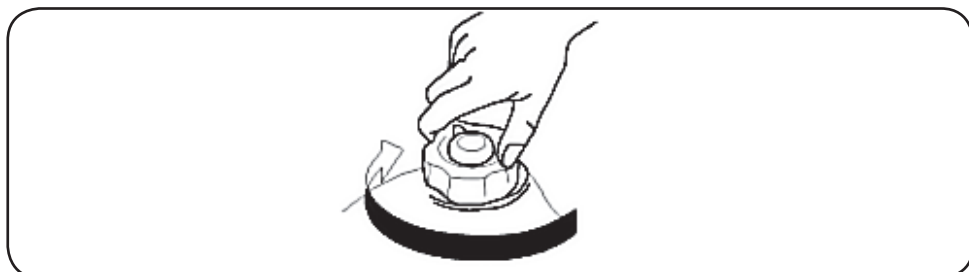

2. Залийте паливо до рівня (2) (на 20-30 мм нижче за різьбову частину бака), щоб залишалося місце для теплового розширення палива. При заправці обов'язкова наявність у баку паливного фільтра (1).

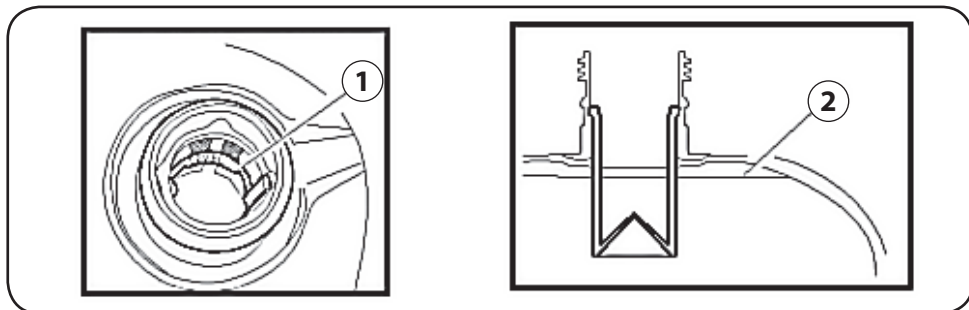

3. Закрутіть кришку паливного бака.



### 5.3 Запуск двигуна і експлуатація

1. Переведіть перемикач ESC у положення OFF (Вимк) (1).

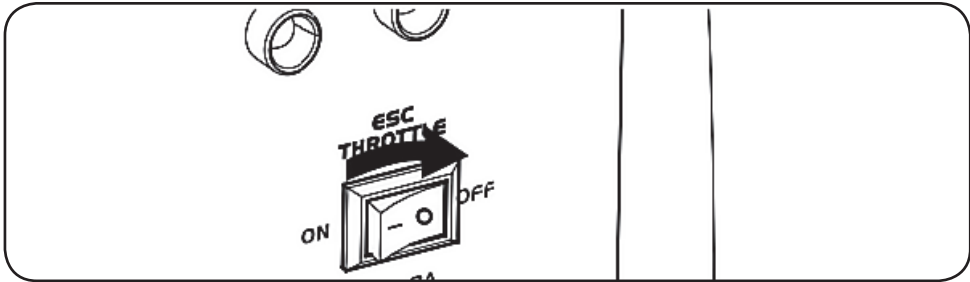

2. Переведіть клапан вентиляції паливного бака в положення ON (ВІДКР) (2).

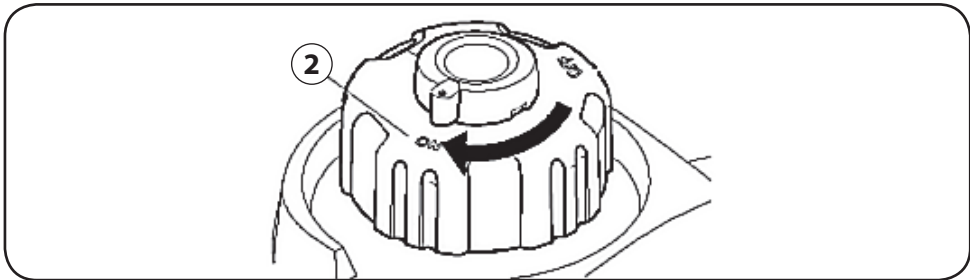

3. Переведіть перемикач керування двигуном у положення СНОКЕ (3).

Запуск прогрітого двигуна здійснюється з положення ON, якщо двигун не запустився після 3-5 спроб запуску, переведіть у положення СНОКЕ та повторіть спробу.

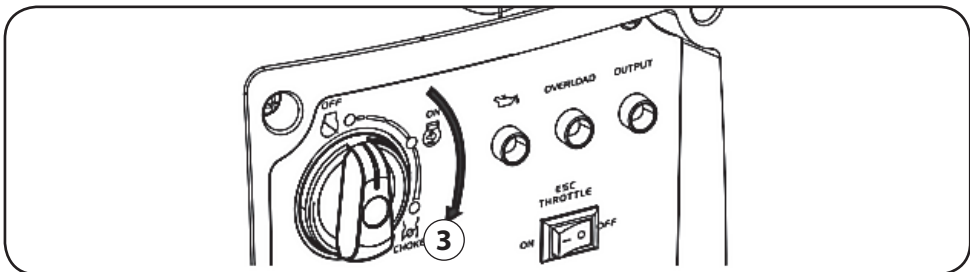

4. Підключіть вилку споживача до розетки, вимикач на самому пристрої-споживачі повинен перебувати в положенні Вимк.



### **ЗАБОРОНЕНО!**

**Одночасно підключати споживачів постійного та змінного струму (включення — роз'єм USB)!**

5. Для запуску повільно потягніть за шнур до моменту початку опору, потім швидко, але плавно витягніть шнур, поверніть у початкове положення.



### **УВАГА!**

**Не дозволяйте рукоятці стартера битися об корпус генератора. Повільно повертайте її у початкове положення.**



### **УВАГА!**

**Не витягуйте шнур стартера на всю довжину, це може призвести до поломки ручного стартера.**

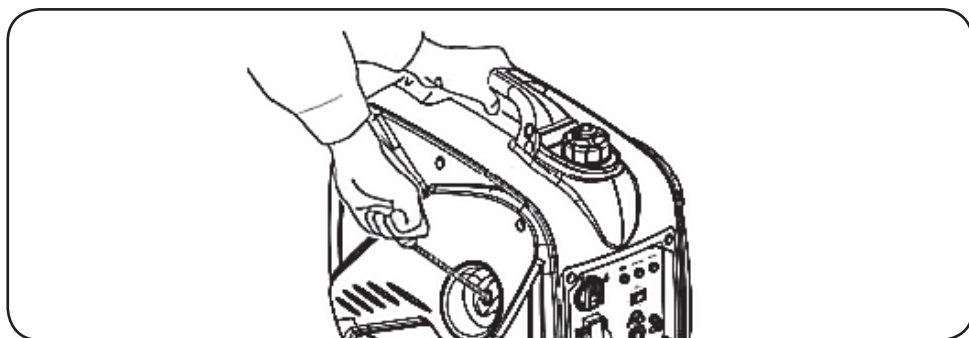

6. Після запуску зачекайте 10-15 сек і переведіть перемикач керування двигуном у положення ON. Дайте двигуну прогрітися — це приблизно 3-5 хв роботи без навантаження.

7. Переведіть перемикач ESC у положення ON (крім тих випадків, коли в процесі роботи необхідне періодичне увімкнення споживачів з високою реактивною складовою, наприклад: помпа, компресор).

8. Переведіть вимикач на пристрої-споживачеві у положення Увімк.



### **УВАГА!**

**Запуск та зупинка двигуна генератора повинні здійснюватися з відключеними споживачами. Підключати навантаження до генератора можна**

тільки після прогрівання генератора, тобто через 3-5 хвилин після запуску двигуна. При завершенні роботи відключити навантаження від генератора і залишити генератор у включеному стані протягом 4-5 хвилин. Тільки після цього заглушити двигун. Запуск або зупинка двигуна генератора з підключеними споживачами може призвести до пошкодження генератора. Дефекти, що виникли внаслідок порушення цього пункту, не підлягають усуненню за гарантією.

9. Контролюйте потужність підключених споживачів. Допустимо лише короткочасне перевищення номінальної потужності (у момент запуску). Світловий індикатор перевантаження може блимати протягом декількох секунд при включенні обладнання з великими пусковими струмами. Якщо пускові струми короткочасні і не призводять до відключення живлення, то блимання індикатора не є несправністю.

10. Якщо індикатор навантаження активний більше 3-4 секунд. Слід відключити від генератора всіх споживачів, заглушити двигун, зменшити навантаження та повторити процедуру включення.

11. Не перевищуйте допустимий безперервний час експлуатації, щоб уникнути перегріву блоку інвертора.



**Дефекти, спричинені перегріванням обладнання, не підлягають усуненню за гарантією.**

### 5.4 Зупинка двигуна

1. Від'єднайте всіх споживачів та витягніть вилку з розетки.

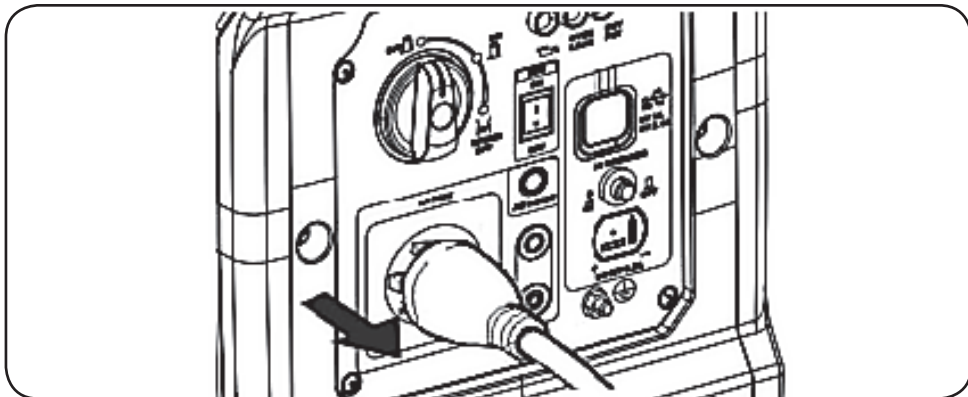

2. Переведіть перемикач ESC у положення OFF (1)

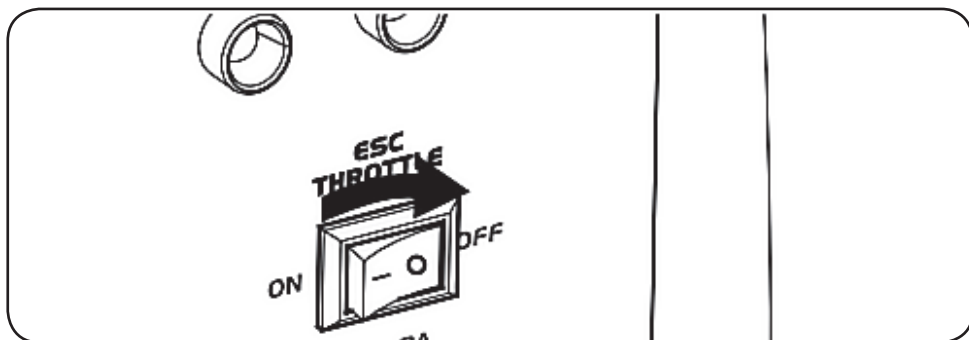

3. Дайте двигуну попрацювати без навантаження 4-5 хв. Переведіть перемикач керування двигуном у положення OFF (2).

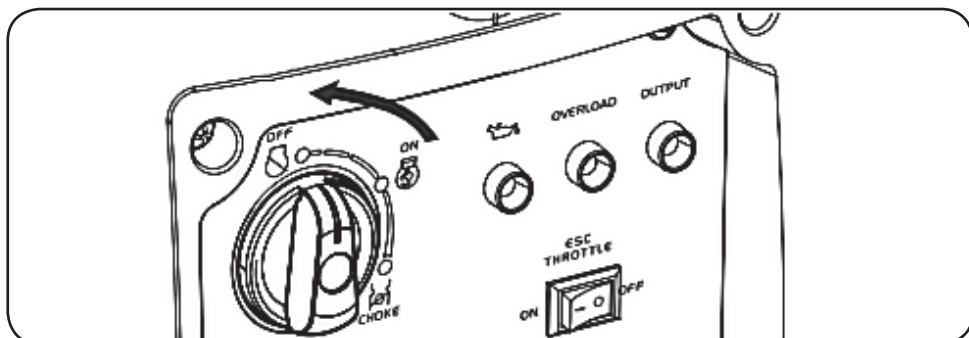

4. Переведіть клапан вентиляції паливного бака в положення OFF (у тому ж положенні проводити транспортування та зберігання пристрою).

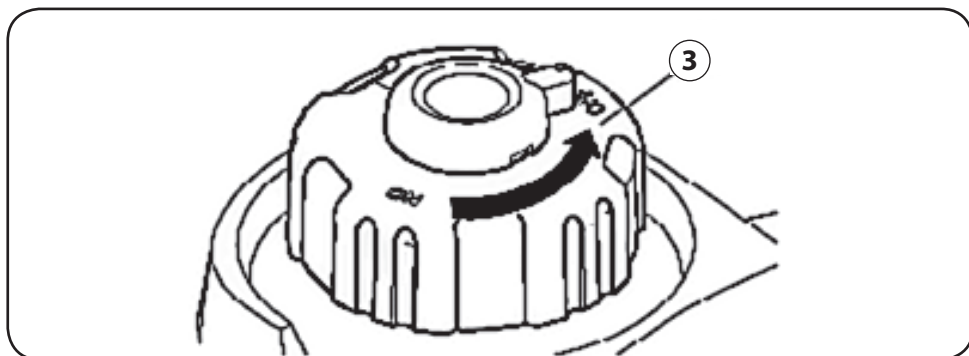

## 5.5 Обкатка двигуна

### Обкатка двигуна

- При першому запуску необхідно дати двигуну попрацювати 30 хв. без навантаження. Після цього слід зупинити двигун і дати йому охолонути.
- Перші 5 годин заборонено експлуатувати генератор з номінальним навантаженням (навантаження не більше 40 % від номінального).
- При введенні в експлуатацію нового двигуна першу зміну масла необхідно зробити після 20 годин роботи.

## 5.6 Паралельне включення

Паралельне підключення дозволяє збільшити вихідну потужність вдвічі. Для паралельного підключення використовуйте спеціальні кабелі.



### **ВАЖЛИВО!**

Для паралельного підключення можна використовувати тільки два генератори.

Генератори повинні бути аналогічні. Заборонено підключати до генераторів сторонніх виробників та до інших моделей Tesla Weld.

### **Порядок підключення:**

1. Встановіть поряд два генератори.
2. Заземліть обидва генератори.
3. З'єднайте обидва генератори спеціальними кабелями: червоний – до червоних роз'ємів на панелі, чорний – до чорних.
4. Запустіть послідовно обидва генератори.
5. До розетки змінного струму одного з генераторів підключіть навантаження.



### **ВАЖЛИВО!**

Навантаження має бути підключене лише до одного з генераторів, його потужність не повинна перевищувати сумарну номінальну потужність двох генераторів.

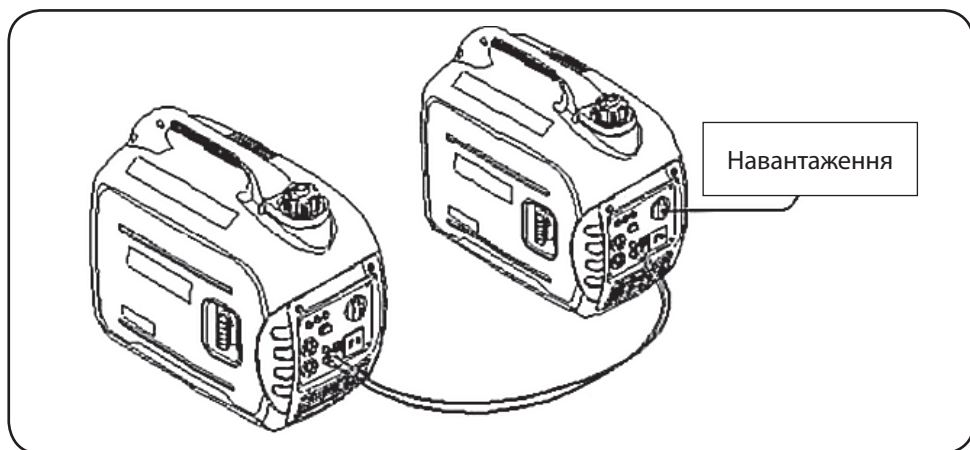

### 5.7 Загальні вказівки

Навантаження (електроприлад, що підключається до генератора) має дві складові — активну і реактивну.

**АКТИВНЕ НАВАНТАЖЕННЯ** — вся споживана енергія перетворюється на тепло (чайники, праски, лампи накаливання, електроплити, обігрівачі та ін.).

**РЕАКТИВНЕ НАВАНТАЖЕННЯ** — реактивна складова з'являється у всіх інших приладів, які мають у своїй конструкції котушки індуктивності (двигуни) та/або конденсатори. Навантаження, що володіє реактивною складовою — холодильник, дріль, кондиціонер, мікрохвильова піч та ін.

У таких навантаженнях частина енергії перетворюється на тепло (активна складова), а частина витрачається на утворення електромагнітних полів (реактивна складова). Усі споживачі, які мають електродвигун, мають реактивну складову. При запуску електродвигуна короткочасно виникають пускові струми, сила яких залежить від конструкції двигуна та призначення електроінструменту.



#### **УВАГА!**

Величину пускових струмів, що виникають при підключенні таких споживачів, необхідно враховувати при виборі потужності генератора. Більшість електричних інструментів мають коефіцієнт пускового струму 2-3.

Це означає, що для підключення таких споживачів потрібен генератор, потужність якого в 2-3 рази вище потужності навантаження, що підключається. Найбільший коефіцієнт пускового струму 5-7 у споживачів, які не мають фази холостого ходу (компресори, заглибні насоси).

Таблиця коефіцієнтів пускових струмів (K), які необхідно врахувати при виборі генератора (дані в таблиці — середнє довідкове значення, більш точні значення можна дізнатися у виробника електроприладу):

Споживач	Коефіцієнт пускових струмів (K)
Лампа накаливання	1
Кухонна плита	1
Телевізор	1
Тепловий обігрівач	1
Люмінесцентна лампа	1,5
Мережа живлення	2
Ртутна лампа	2
Мікрохвильова піч	2
Ланцюгова електрична пила, рубанок, свердлильний верстат, шліфувальна машина, газонокосарка, тример, касовий апарат	2-3
Бетонозмішувач, циркулярна пила	2-3
Мийка високого тиску, дріль, фрезерувальний верстат, перфоратор, зварювальний апарат	3
Кондиціонер	3
Пральна машина	4
Холодильник, морозильник, компресор	5-7
Заглибний насос	7

## 6 ТЕХНІЧНЕ ОБСЛУГОВУВАННЯ



### УВАГА!

При технічному обслуговуванні використовуйте лише оригінальні запчастини Tesla Weld. Використання неоригінальних запасних частин може призвести до пошкодження генератора, яке не підлягає ремонту за гарантією.

### 6.1 Очищення пристрою

- Ретельно очищуйте пристрій. Уважне обслуговування пристрою захищає його від пошкоджень та збільшує термін служби.
- Після кожного використання генератора потрібно повністю очищати його від пилу сухим ганчір'ям або стисненим повітрям.
- Контролюйте стан пристрою (посадку різьбових елементів, пошкоджені деталі).
- Ніколи не спрямовуйте струмені води на пристрій.

При недотриманні вищевказаного наслідком може стати дорогий не гарантійний ремонт.

### 6.2 Обслуговування повітряного фільтра

Регулярне технічне обслуговування повітряного фільтра дозволяє зберегти достатній повітряний потік в карбюраторі. Очистити фільтр слід після кожних 50 годин роботи та замінити його після 300 годин роботи. Процедура обслуговування повітряного фільтра:

1. Відкрутіть гвинти (1) бічної кришки з боку маслозаливної горловини і зніміть кришку (2).

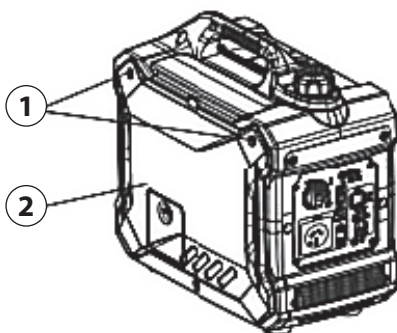



2. Відкрийте кришку корпусу повітряного фільтра (3).

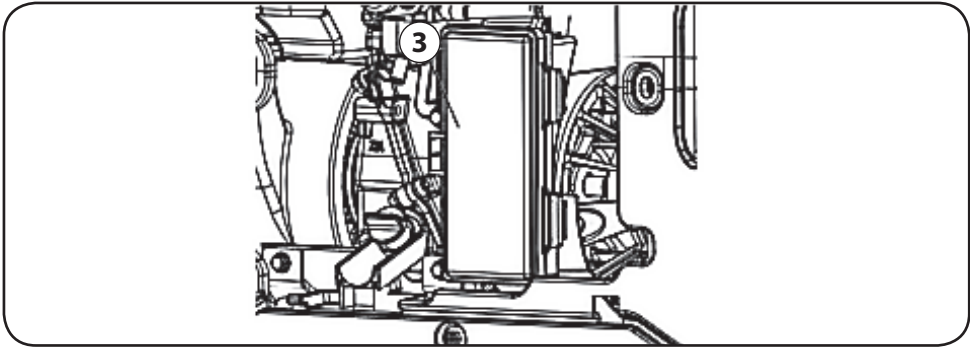

3. Вийміть фільтруючий елемент (4).

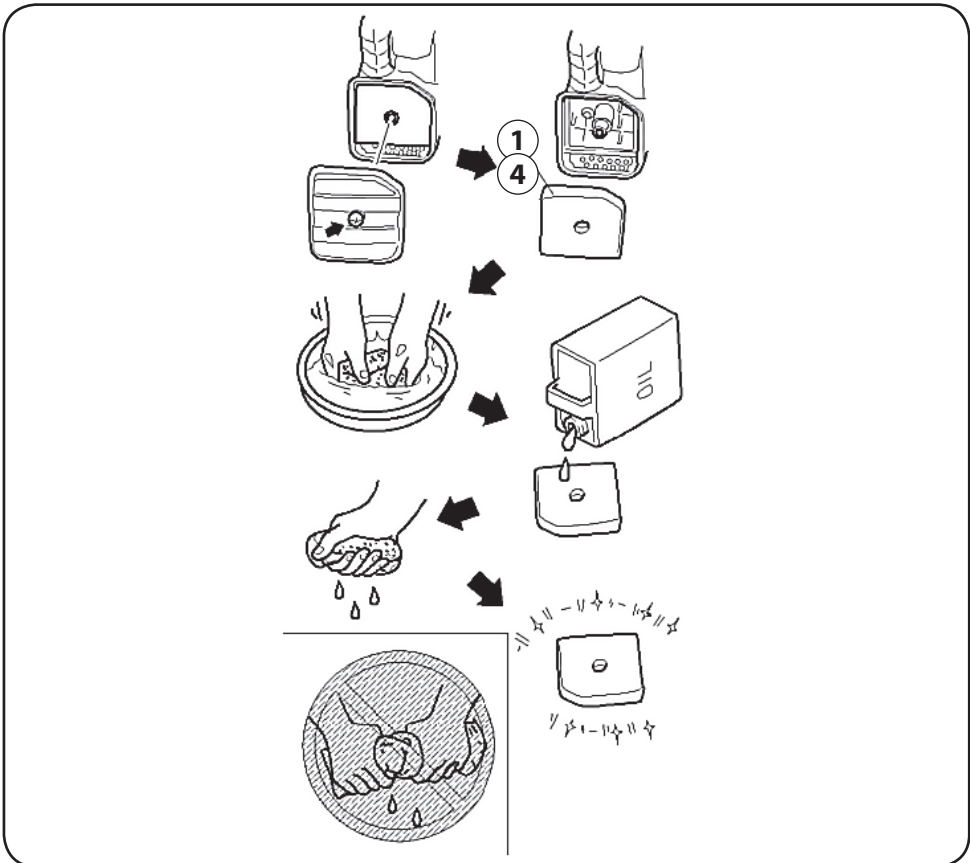

4. Промийте його в мильному розчині та ретельно просушіть.
5. Просочіть маслом фільтруючий елемент і відіжміть надлишки масла.



### УВАГА!

Будьте обережні при віджиманні мильного розчину та масла, не скручуйте фільтруючий елемент, оскільки він може порватися.



### УВАГА!

Робота з засміченим повітряним фільтром або без нього призведе до потрапляння сторонніх частинок у двигун. Несправності, спричинені цією причиною, не підлягають гарантійному обслуговуванню.

### 6.3 Свічка запалювання

Свічка запалювання є важливим пристроєм для забезпечення правильної роботи двигуна. Хороша свічка запалювання повинна бути цілою, без нагару, і мати правильний проміжок. Для перевірки свічки запалювання зробіть таке:

1. Відкрийте кришку доступу до свічки запалювання (1).
2. Зніміть ковпачок запалювання (2), підштовхуючи його знизу викруткою (3). Важливо, не відірвіть і не пошкодуйте ковпачок.
3. За допомогою свічкового ключа (4) та воротка (5) відгвинтіть свічку запалювання.

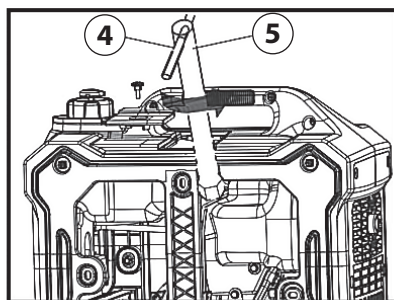
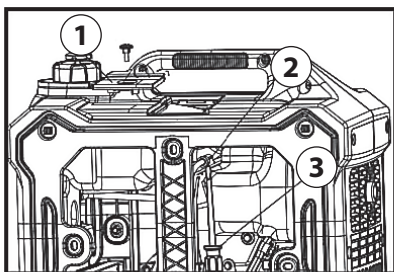

4. Видаліть нагар зі свічки. Колір електрода має бути ближчим до світло-коричневого.

5. Виміряйте проміжок. Він має бути 0,6-0,7 мм. Для вимірювання проміжку використовуйте спеціальні щупи.

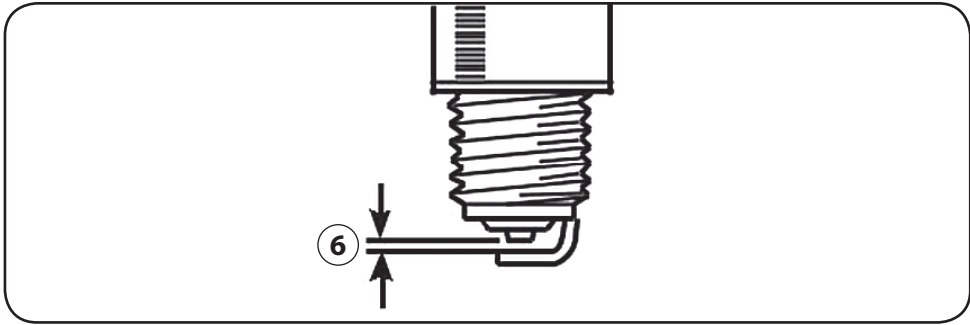

6. Виконайте збірку у зворотній послідовності.

#### 6.4 Карбюратор

Карбюратор – одна з найважливіших частин двигуна. Його регулювання слід довірити лише нашим уповноваженим сервісним центрам.

#### 6.5 Заміна масла

1. Заведіть генератор і дайте йому прогрітися 3-5 хвилин, потім заглушіть, клапан вентиляції паливного бака переведіть у положення OFF.

2. Відкрутіть гвинт (1) і зніміть кришку доступу до заливної горловини (2).

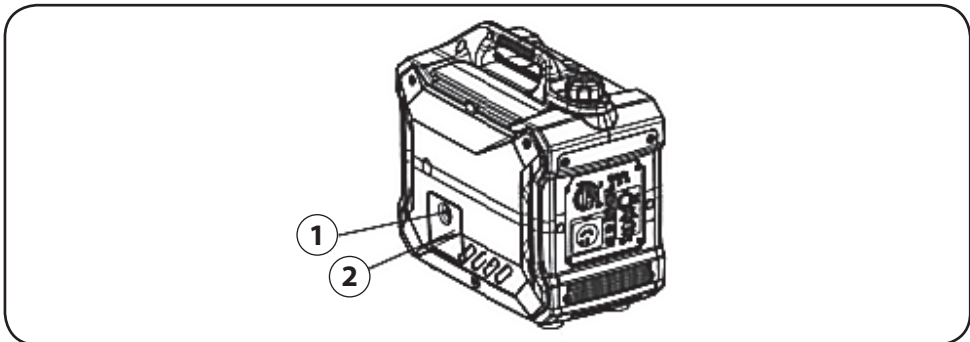

3. Відкрутіть гвинти (1) та зніміть кришку (2).

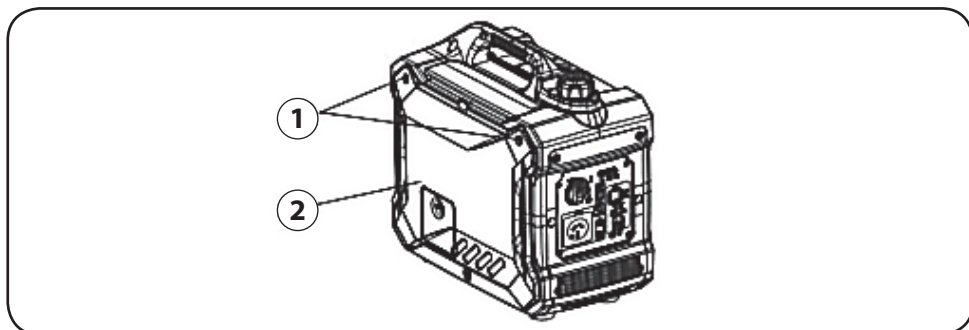

4. Викрутіть кришку заливної горловини (3).

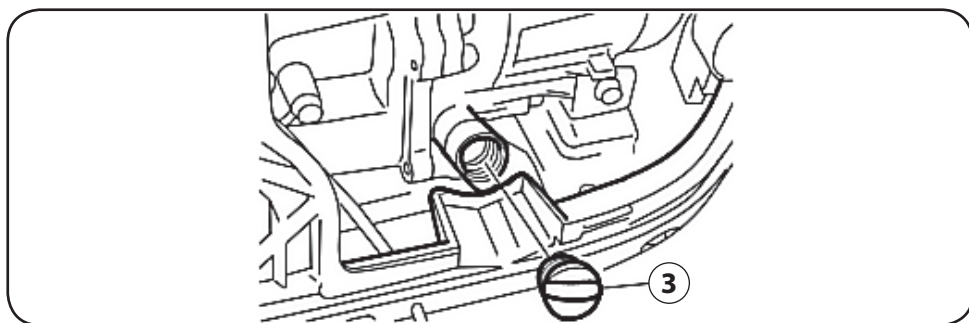

5. Помістіть канистру під двигун. Нахиліть генератор так, щоб масло повністю злилося.

6. Встановіть генератор на рівну поверхню.

7. Не нахилийте генератор під час заливання масла, це може призвести до переливу масла вище максимального рівня та поломки двигуна.

8. Залийте масло до рівня, на 3-4 мм нижче від верхньої позначки на щупі.

9. Закрутіть кришку-щуп горловини.

10. Встановіть декоративну кришку та закрутіть гвинти.

11. Перед кожним використанням перевіряйте рівень масла.



### ВАЖЛИВО!

Утилізуйте відпрацьоване масло відповідно до ваших регіональних стандартів. Заборонено виливати масло на землю, забруднюючи навколишнє середовище.

## 6.6 Графік обслуговування

Вузол	Дія	Під час кожного запуску	Кожен місяць або через 20 годин	Кожні 3 місяці або через 50 годин	Кожні 6 місяців або через 100 годин	Кожен рік або через 300 годин
Моторне масло	Перевірка рівня	-				
	Заміна		-	-		
Повітряний фільтр	Чистка			-		
	Заміна					-
Свічка запалювання	Чистка			-		
	Заміна				-	
Паливний бак	Перевірка рівня палива	-				
	Чистка					-
Паливний фільтр	Чистка				-	

## 7 МОЖЛИВІ НЕСПРАВНОСТІ І МЕТОДИ ЇХ УСУНЕННЯ

Несправність	Можлива причина	Усунення несправності
Двигун не запускається	Перемикач двигуна встановлений у позицію ВИМК.	Встановіть перемикач двигуна у позицію УВИМК
	Паливний кран встановлений на ЗАЧИН.	Поверніть паливний кран у положення ВІДКР
	Відкритий важіль захисної заслінки	Закрийте важіль
	Немає палива у двигуні	Залийте паливо
	У двигуні знаходиться старе чи брудне паливо	Замініть паливо у двигуні
	Свічка запалювання закопталася чи має ушкодження; Неправильна відстань між електродами	Очистіть свічку запалювання або замініть; встановіть відстань між електродами
Не запускається підключений пристрій	Не горять індикатори напруги та перевантаження	Звернутися до сервісного центру
	Індикатор напруги світиться, але пристрій не працює після підключення	Перезапустити, якщо індикатор перевантаження вимкнено. Якщо пристрій не працює, зверніться до сервісного центру
	Горять обидва індикатори (напруги та перевантаження), але пристрій не працює	Звернутися до сервісного центру
Відсутність потужності на розетці постійного струму	Пошкоджено запобіжника	Перевірити автомат захисту
	Запобіжник цілий	Звернутися до сервісного центру
Недостатня потужність в розетці постійного струму	У двигуні знаходиться брудне або старе паливо	Замінити паливо у двигуні
	Забруднений повітряний фільтр	Почистити або замінити повітряний фільтр

## 8 ЗБЕРІГАННЯ

Зберігати апарат необхідно в опалювальному приміщенні при температурі вище 10 °C і відносною вологістю не більше 60 %.

Заборонено тривале зберігання апарата в неопалюваному приміщенні, так як при перепадах температури навколишнього середовища всередині корпусу утворюється конденсат, який може викликати замикання електричних ланцюгів.

Використовувати апарат можна при температурах від 0 °C до +40 °C з відносною вологістю не більше 80%. Якщо ви внесли апарат з холоду в тепле приміщення, не використовуйте його протягом двох годин.

## 9 ТРАНСПОРТУВАННЯ

Апарат може транспортуватися усіма видами закритого транспорту відповідно до правил перевезень, що діють на кожному виді транспорту.

Умови транспортування при впливі кліматичних факторів:

- температура навколишнього повітря від - 30 до + 55 °C;
- відносна вологість повітря до 90% при температурі + 20 °C.

Під час транспортування і вантажно-розвантажувальних робіт упаковка з апаратом не повинна піддаватися різким ударам і впливу атмосферних опадів.

Розміщення і кріплення транспортної тари з запакованим апаратом в транспортних засобах повинні забезпечувати стійке положення під час транспортування.

## 10 ГАРАНТІЙНІ ЗОБОВ'ЯЗАННЯ

Гарантійний ремонт здійснюється в разі, якщо в процесі діагностики в уповноваженому сервісному центрі буде виявлений виробничий дефект чи інший дефект, що проявився без провини користувача.

Компанія Tesla Weld гарантує належну роботу виробів, які випускаються за умови дотримання всіх правил, викладених в даній інструк-

ції з експлуатації, транспортування та зберігання. Гарантійний термін обслуговування складає 12 місяців.

Для розгляду претензії на гарантійний ремонт обов'язкова наявність гарантійного талона. Гарантійний талон повинен бути заповнений належним чином. Обов'язкова наявність штампа продавця, дати продажу.

Регламентований термін служби виробу за умови виконання всіх правил експлуатації і зберігання — 3 роки.

### **Покупець втрачає право на гарантійне обслуговування до закінчення встановленого терміну в наступних випадках:**

- відсутній, заповнений неналежним чином гарантійний талон або в ньому є виправлення;
- не дотримано або порушено яке-небудь правило експлуатації з викладених в даній інструкції з експлуатації;
- інструмент використовувався не за призначенням;
- несправності, пов'язані з невідповідністю характеристик мережі живлення або неправильним підключенням до мережі;
- перевищені допустимі експлуатаційні навантаження, виник перегрів інструменту (при недотриманні циклу робота/відпочинок);
- ремонт, зміна конструкції або модернізація будь-яких вузлів виробу не уповноваженими на те особами;
- дефекти, спричинені використанням мережевого шнура невідповідного перерізу;
- дефекти, що виникли внаслідок використання виробу з пошкодженим мережевим шнуром;
- засмічені вентиляційні отвори;
- внутрішні вузли виробу засмічені пилом, фарбою, металевою стружкою або будь-якими іншими сторонніми частинками;
- мають місце механічні пошкодження виробу;
- дефекти, викликані несвоєчасною заміною витратних матеріалів;
- дефекти, спричинені використанням витратних матеріалів низької якості або не призначених для цього виробу заводом-виробником;



- несвоєчасне обслуговування і догляд, що спричинило за собою вихід з ладу;
- є сліди впливу на інструмент рідин або вологого середовища зберігання (використання);
- вплив на виріб занадто низьких/високих температур;
- не було дотримано правила зберігання і транспортування;
- дефекти, спричинені непереборними та природними силами (повінь, землетрус, пожежа та ін.), впливом тварин і комах.

### **Гарантія не поширюється на протязі всього гарантійного терміну:**

- на витратні матеріали: фільтри, свічка запалювання, ковпачок свічки запалювання, кришка паливного бака, кришка-щуп;
- на деталі, що швидко зношуються: пластикові частини корпусу, розетки;
- на деталі, що зазнали природного зносу за короткий проміжок часу у зв'язку з інтенсивними умовами експлуатації;
- на профілактичне обслуговування (чистка, додаткова налаштування, заміна витратних матеріалів).

### **Рішення про гарантійність випадку компанія Tesla Weld приймає на підставі висновку уповноваженого сервісного центру.**

При відмові в гарантійному обслуговуванні замовник (клієнт) зобов'язується покрити транспортні витрати (у разі доставки виробу в сервісний центр через кур'єрську службу) і вартість діагностики виробу. Оплата за проведення не гарантійного ремонту, профілактичне обслуговування, витратні матеріали попередньо узгоджується і оплачується окремо.



#### **УВАГА!**

**Перед запуском обладнання в експлуатацію уважно ознайомтеся з інструкцією по експлуатації та іншими правилами і нормативними документами, що регламентують ці види робіт. Порушення вимог цих документів тягне за собою припинення дії гарантійних зобов'язань.**







**Сервісний центр  
Tesla Weld:**

тел.: +38(067)571-23-23  
цілодобово  
без вихідних

[www.teslaweld.com](http://www.teslaweld.com)

Офіційний представник  
та постачальник в Україні:  
ТОВ "ТЕСЛАВЕЛД"  
Україна, 61001,  
Харківська обл., м. Харків,  
вул. Плеханівська, будинок 12  
тел.+38 (095) 27-27-270  
Вироблено в КНР

